

# Planungshilfen

## Symbole, Maße & Daten

Alles Wissenswerte auf einen Blick

Zusätzlich zu den Produktbeschreibungen haben wir Ihnen direkt auf jeder Katalogseite die wichtigsten Daten zur optimalen Planung Ihres Spielplatzprojektes aufgelistet.

Erläuterungen zur Bemessung der Aufprallfläche nach Fallhöhe und Gerätehöhe wie in den Draufsichten maßstabgetreu ausgezeichnet, finden Sie auf S. KI/17. Mit den Übersichten zu den in Deutschland und Europa eingesetzten Bodenarten auf S. KI/18 können Sie unsere Angaben zum Fallschutz-Untergrund zuordnen und kalkulieren. Nachfolgend haben wir Ihnen eine Legende der Icons zusammengestellt, mittels derer Sie schon im Vorfeld zentrale Angaben insbesondere zur Montage ablesen können. Zusätzlich erhalten Sie bei Lieferung die entsprechenden Fundamentpläne und detaillierte Einbau- und Montageanleitungen.

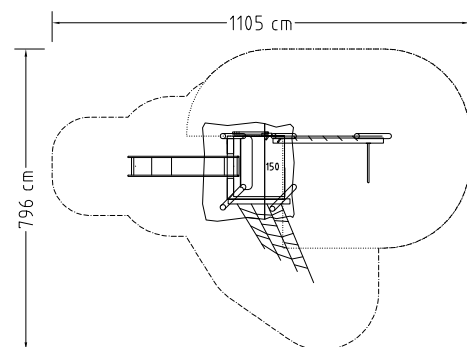

### ■ Symbole & Erläuterungen

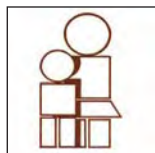

#### Altersempfehlung

Diese Angaben helfen Ihnen, unsere Produkte gezielt für die relevanten Altersgruppen und die für sie typischen Spielvorlieben und -fähigkeiten auszuwählen und damit Ihre Spielareale optimal auszustatten. Kinder der angegebenen Altersklassen können das Spielplatzgerät optimal und sinnvoll nutzen. Unsere Angaben beruhen auf langjährigen Erfahrungswerten.



#### Pfostenschuh zur Auswahl

Sind Produkte mit diesem Symbol gekennzeichnet, können Sie die zur Aufständerung benötigten Pfostenschuhe alternativ in der Ausführung zum Eingraben (Typ 2) erhalten. Voraussetzung hierfür ist die Bodenklasse 3-4. Erläuterungen zu unseren Pfostenschuhtypen finden Sie auf S. KI/13.



#### Maße Erdaushub

Bei jedem Spielplatzgerät finden Sie hier die Maße für den notwendigen Erdaushub:  
Anzahl der Ausgrabungen x Länge x Breite x Tiefe in Zentimetern.



#### Maße Fundamentbeton

Zu diesem Symbol haben wir Ihnen die Abmessungen der Betonfundamente aufgelistet: Anzahl x Länge x Breite x Tiefe in Zentimetern. Die Fundamente sind in ihren Dimensionen für Bodenklasse 3-4 berechnet.



#### Montageaufwand

Zur Minimierung von Montagefehlern und Montageaufwand liefern wir Ihnen unsere Spielplatzgeräte gutenteils bereits vormontiert aus. Hier haben wir für Sie - mit Angaben zum Bedarf an Monteuren und Hebeegeräten - den Zeitaufwand in Minuten für das Aufstellen und die Restmontage veranschlagt. Der Zeitaufwand für Erd-, Grab- und Betonarbeiten ist dabei nicht mit eingerechnet.



#### Größtes Einzelteil



Hier finden Sie die Maße des größten Einzelteils:  
Länge x Breite x Höhe in Zentimetern  
(bei Spielkombinationen ist dies zum Beispiel der Spielturm).



#### Schwerstes Gewicht

Um abschätzen zu können, welches Hebeegerät Sie für die Montage benötigen, finden Sie hier die Gewichtsangabe des schwersten Einzelteils in Kilogramm.

  
besonders geeignet für  
Kinder von  
**4-12** Jahren  

	14 x 60 x 60 x 95 1 x 40 x 40 x 95 1 x 40 x 70 x 95
	14 x 60 x 60 x 55 1 x 40 x 40 x 45 1 x 40 x 70 x 35
	3 Monteure à ca. 400 Min. 1 Hebeegerät

 120 x 120 x 390

 ca. 300